



SISTEMA DE GESTIÓN DE LA CALIDAD
ALAN DE AGUASCALIENTES, S.A. DE C.V.

FICHA TÉCNICA DEL PRODUCTO
VÁLVULAS Y PLOMERÍA CROMADA PARA LA CONSTRUCCIÓN
ESPECIFICACIONES TÉCNICAS DE PRODUCTOS Y COMPONENTES

FECHA DE EMISIÓN: 26/07/12

CÓDIGO:
FT-2001

REVISIÓN: 01 PÁGINA: 1 DE 1

PRODUCTO O COMPONENTE

DESCRIPCIÓN	MODELO/CÓDIGO
CÉSPOL	2001
CARACTERÍSTICAS	ACABADO
CÉSPOL PARA LAVABO, TUBO DE LATÓN, INCLUYE TAPÓN Y CADENA	CROMO
	CERTIFICADO
	N/A



GASTO DE AGUA (NOM-008-CONAGUA-1998)

MÍNIMO (L/M)	MÁXIMO (L/M)	PRESIÓN DE TRABAJO REQUERIDA	COLOCACIÓN	PESO TOTAL
N/A	N/A	N/A	LAVABO	259 g.

DIMENSIONES Y ESPECIFICACIONES TÉCNICAS

DIMENSIONES	COTA EN mm
a DIÁMETRO DEL TAPÓN CADENA	35.00 mm
b ALTURA DE LA CONTRA PARA CÉSPOL	159.00 mm
c LONGITUD DEL TUBO CÉSPOL	127.00 mm
d LONGITUD DEL TUBO DESAGÜE	195.00 mm
e DIÁMETRO DEL CHAPETÓN	60.00 mm

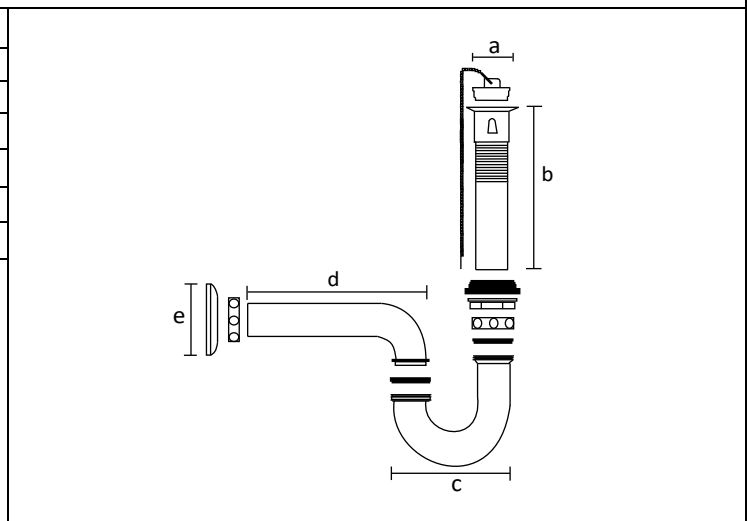

- INSTALACIÓN**
- 1- RETIRE LA TUERCA Y EL EMPAQUE DE LA CONTRA DEL CÉSPOL.
 - 2- COLOQUE SILICON ENTRE LA CONTRA Y EL LAVABO PARA UN MEJOR SELLADO.
 - 3- ENSAMBLE LA CONTRA EN EL LAVABO.
 - 4- COLOQUE EL EMPAQUE PARA LA CONTRA POR DEBAJO DEL LAVABO, SUJETE LA CONTRA CON LA TUERCA HASTA QUE NO SE MUEVA.
 - 5- ENSAMBLE EL TUBO CÉSPOL A LA CONTRA POR EN MEDIO DEL EMPAQUE Y LA TUERCA, AJUSTAR HASTA QUE NO SE MUEVA.
 - 6- ENSAMBLE EL TUBO DE DESAGÜE AL TUBO CÉSPOL POR EN MEDIO DEL EMPAQUE Y LA TUERCA, AJUSTAR HASTA QUE NO SE MUEVA.
 - 7- ENSAMBLE EL CHAPETÓN AL TUBO DE DESAGÜE Y COLÓQUELO AL MURO.
 - 8- ABRA LA MEZCLADORA Y VERIFIQUE QUE NO EXISTAN FUGAS EN LAS UNIONES DE LOS TUBOS.

MATERIAL DE FABRICACIÓN	
CONTRA PARA CÉSPOL	LATÓN
TUERCA PARA LA CONTRA	ZAMAC
TAPÓN CADENA	PLÁSTICO
TUBO CÉSPOL	LATÓN
TUERCA PARA TUBO DE DESAGÜE	ZAMAC
TUBO DE DESAGÜE	LATÓN
CHAPETÓN	ACERO INOXIDABLE

CARACTERÍSTICAS PARA LA INSTALACIÓN DE UN CÉSPOL.

NOTA IMPORTANTE
ROSCAR CON LA MANO HASTA LLEGAR AL TOPE, Y VERIFIQUE NO EXISTAN FUGAS ENTRE LAS UNIONES DE LOS TUBOS Y EL LAVABO.

GARANTÍA
LOS PRODUCTOS ALAN ESTÁN GARANTIZADOS CONTRA DEFECTOS DE FABRICACIÓN Y MANO DE OBRA POR 2 AÑOS. EN LO QUE SE REFIERE A LOS RECUBRIMIENTOS O ACABADOS EL PRODUCTO SE GARANTIZA POR 2 AÑOS A PARTIR DE LA FECHA EN QUE SE ADQUIRIÓ EL PRODUCTO.

- RESISTENCIA**
1. EXCELENTE RESISTENCIA A LA CORROSIÓN.
 2. EXCELENTE FACTOR DE HIGIENE Y LIMPIEZA.
 3. RESISTENCIA AL IMPACTO.
 4. RESISTENCIA A LA DEFORMACIÓN.
 5. RESISTENCIA AL PAR DE APRIETE SIN GRIETAS O DEFORMACIONES.

- MANTENIMIENTO PREVENTIVO**
1. SECAR EL PRODUCTO CON UN TRAPO LIMPIO Y SOLAMENTE CON AGUA.
 2. NO UTILICE FIBRAS PARA LIMPIAR LOS PRODUCTOS YA QUE DETERIORAN EL ACABADO.
 3. NO UTILICE POLVOS ABRASIVOS PORQUE DESGASTAN LOS ACABADOS SUPERFICIALES.
 4. NO UTILICE DETERGENTES O SUSTANCIAS QUÍMICAS.
 5. NO TRATE DE LIMPIARLOS CON OBJETOS METÁLICOS.

- MANTENIMIENTO CORRECTIVO**
1. PARA EL CAMBIO DE EMPAQUES DETERIORADOS, QUITAR LAS TUERCAS CORRESPONDIENTES Y RETIRAR EL EMPAQUE O SELLO DAÑADO.
 2. COLOCAR EL NUEVO EMPAQUE Y APRETAR LAS TUERCAS CON CUIDADO.
 3. SI EL CÉSPOL SE TAPA, SOLO RETIRE LA PARTE INFERIOR DEL CÉSPOL Y LUEGO RETIRE LA TAPA QUE NO QUEDA BASURA O SUCIEDAD.
 4. ENSAMBLE NUEVAMENTE TODOS LOS COMPONENTES.

OBSERVACIONES
PURGAR O DRENAR LA TUBERÍA ANTES DE REALIZAR LA INSTALACIÓN PARA EVITAR QUE QUEDEN CUERPOS EXTRAÑOS O PARTÍCULAS QUE PUEDAN DAÑAR EL FUNCIONAMIENTO DE LOS CÉSPOL O SUS COMPONENTES.

CÓDIGO DE BARRAS