



SISTEMA DE GESTIÓN DE LA CALIDAD
ALAN DE AGUASCALIENTES, S.A. DE C.V.

FICHA TÉCNICA DEL PRODUCTO
VÁLVULAS Y PLOMERÍA CROMADA PARA LA CONSTRUCCIÓN
ESPECIFICACIONES TÉCNICAS DE PRODUCTOS Y COMPONENTES

FECHA DE EMISIÓN: 26/07/12

CÓDIGO:
FT-10182

REVISIÓN: 01 PÁGINA: 1 DE 1

PRODUCTO O COMPONENTE

DESCRIPCIÓN	MODELO/CÓDIGO
MONOMANDO PARA REGADERA	10182
CARACTERÍSTICAS	ACABADO
MONOMANDO PARA REGADERA	CROMO
	CERTIFICADO
	NO



GASTO DE AGUA (NOM-008-CONAGUA-1998)

MÍNIMO (l/m)	MÁXIMO (l/m)	PRESIÓN DE TRABAJO REQUERIDA	COLOCACIÓN	PESO TOTAL
2 LITROS POR MINUTO	10 LITROS POR MINUTO	A PARTIR DE 0,25 kg/cm ²	BAÑO	665 g.

DIMENSIONES Y ESPECIFICACIONES TÉCNICAS

DIMENSIONES	COTA EN mm
a DIÁMETRO DEL CHAPETÓN	135.00 mm
b LONGITUD	90.00 mm
c ALTURA DEL MANERAL	115.00 mm
d LONGITUD DEL MANERAL	26.00 mm

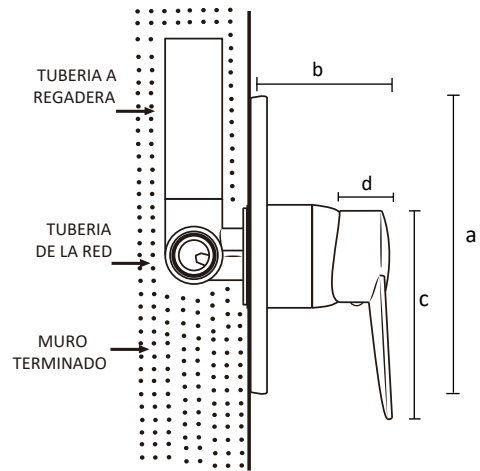

INSTALACIÓN

- AL MOMENTO DE INSTALAR VERIFIQUE LA DIRECCIÓN CORRECTA DEL AGUA FRÍA Y CALIENTE DE TAL MANERA QUE EL MANERAL OPERE CORRECTAMENTE, IZQUIERDA AGUA CALIENTE, DERECHA AGUA FRÍA Y HACIA ARRIBA LA MEZCLA DE AMBAS.
- PONER TEFLÓN EN LAS CUERDAS DE LA TUBERÍA PARA QUE SELLE CORRECTAMENTE Y EVITAR POSIBLES FUGAS.
- INSTALE LA TUBERÍA SIN EXCEDERSE EN EL APRIETE PARA EVITAR QUE LA VÁLVULA SUFRA DAÑOS.
- UNA VEZ INSTALADA LA VÁLVULA SE DEBE DE ENSAMBLAR EL CHAPETÓN Y EL MANERAL.
- ABRA LA VÁLVULA DE CONTROL Y VERIFIQUE QUE NO HAYA FUGAS, SI ES ASÍ, ENTONCES AJUSTE DONDE EXISTA LA FUGA.
- MANIPULE EL MANERAL PARA VERIFICAR EL BUEN FUNCIONAMIENTO DEL MONOMANDO.

MATERIAL DE FABRICACIÓN

CUERPO	LATÓN
CHAPETÓN	LATÓN
CARTUCHO CERÁMICO DE 40 mm	PC/NYLON/CERÁMICA
MANERAL	ZAMAC

CARACTERÍSTICAS PARA LA INSTALACIÓN DEL MONOMANDO

NOTA IMPORTANTE
INSTALE LA TUBERÍA SIN EXCEDERSE EN EL APRIETE PARA EVITAR QUE LA VÁLVULA SUFRA DAÑOS.

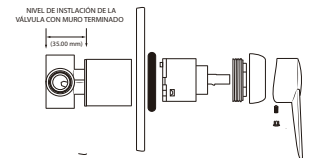

PARA USO DETERMINADO EN

CASAS HABITACIÓN; DE INTERÉS SOCIAL; RESIDENCIAL; INSTITUCIONES EDUCATIVAS; INSTITUCIONES DE GOBIERNO; NEGOCIOS, ETC.

GARANTÍA

LOS PRODUCTOS ALAN ESTÁN GARANTIZADOS CONTRA DEFECTOS DE FABRICACIÓN Y MANO DE OBRA POR 2 AÑOS. EN LO QUE SE REFIERE A LOS RECUBRIMIENTOS O ACABADOS EL PRODUCTO SE GARANTIZA POR 2 AÑOS A PARTIR DE LA FECHA EN QUE SE ADQUIRIÓ EL PRODUCTO.

MANTENIMIENTO PREVENTIVO

- SECAR EL PRODUCTO CON UN TRAPO LIMPIO Y SOLAMENTE CON AGUA.
- NO UTILICE FIBRAS PARA LIMPIAR LOS PRODUCTOS YA QUE DETERIORAN EL ACABADO.
- NO UTILICE POLVOS ABRASIVOS PORQUE DESGASTAN LOS ACABADOS SUPERFICIALES.
- NO UTILICE DETERGENTES O SUSTANCIAS QUÍMICAS.
- NO TRATE DE LIMPIARLOS CON OBJETOS METÁLICOS.

MANTENIMIENTO CORRECTIVO

- PARA EL CAMBIO DE CARTUCHO CERRAR LAS VÁLVULAS DE CONTROL, RETIRE EL MANERAL.
- RETIRE EL CARTUCHO DAÑADO E INSTALE EL NUEVO VERIFICANDO QUE QUEDE CORRECTAMENTE.
- INSTALE NUEVAMENTE EL MANERAL, ABRA LAS VÁLVULAS DE CONTROL Y VERIFIQUE QUE NO EXISTAN FUGAS EN LA VÁLVULA O CARTUCHO.

RESISTENCIA

- EXCELENTE RESISTENCIA A LA CORROSIÓN.
- EXCELENTE FACTOR DE HIGIENE Y LIMPIEZA.
- RESISTENCIA AL IMPACTO.
- RESISTENCIA A LA DEFORMACIÓN.
- RESISTENCIA AL PAR DE APRIETE SIN GRIETAS O DEFORMACIONES.
- DURABILIDAD DEL NUDO MÓVIL 50,000 CICLOS.

CÓDIGO DE BARRAS

